

D8-550

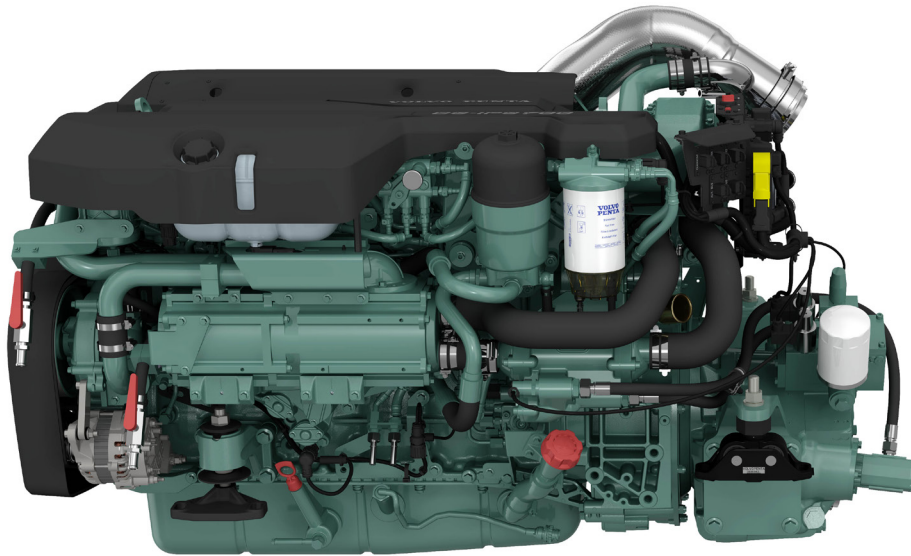

Tekniska Data

Motorbeteckning	D8-550
Antal cylindrar	rak 6
Arbetsätt	4-takts, direktinsprutad dieselmotor med turbo och laddluftkylning
Cylinderdiameter / slaglängd, mm	110 / 135
Slagvolym, l	7.7
Kompressionsförhållande	16.5:1
Torrvikt motor utan backslag, kg	840
Vevaxe effekt, kW (hk) @ 2900 r/min	405 (550)
Max. vridmoment, Nm @ 1700 r/min	1665
Emissionsuppfyllnad	IMO NOx, EU RCD Stage II, US EPA Tier 3
Effektinställning	R5
Dieselbränsle som uppfyller kraven	ASTM-D975 1-D & 2-D, EN 590 eller JIS KK 2204
Specifik bränsleförbrukning, g/kWh @ 2400 r/min	220
Svånghjulskåpa /SAE storlek	11.5"/SAE 2

Tekniska data enligt ISO 8665. Bränslets undre värmevärde är 42700 kJ/kg och täthet 840 g/liter vid 15°C. Handelsbränsle kan avvika från denna specifikation, vilket påverkar effekt och bränsleförbrukning.

Effekt
1. Vevaxe effekt
2. Vid beräknad propellerlast $x^{2.5}$

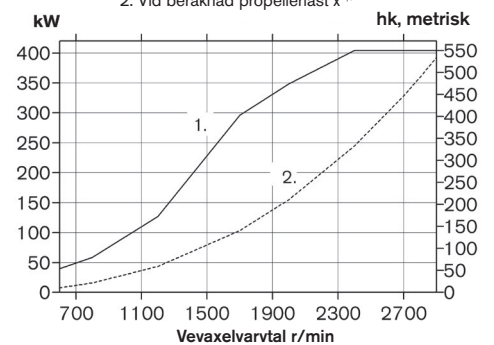

Vridmoment
Vridmoment mätt på vevaxeln

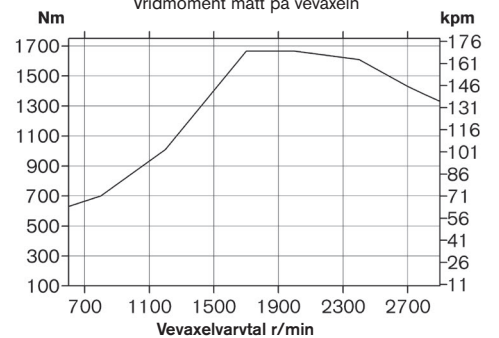

Bränsleförbrukning
Vid beräknad propellerlast $x^{2.5}$

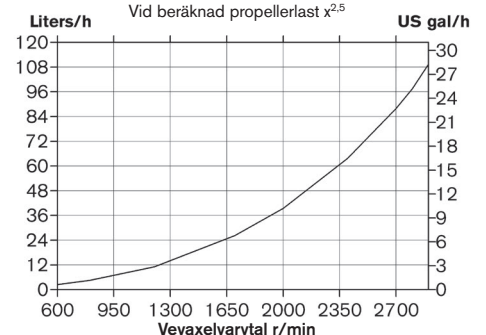

VOLVO PENTA

D8-550

Teknisk beskrivning:

Motor och block

- Cylinderblock av gjutjärn
- Helt topplock i gjutjärn
- Cylinderblock med tvärgående förstärkning av blockets undersida
- Utbytbara torra cylinderrör och ventilsäten/-styrningar
- Hejarsmid sjulagrad vevaxel med induktion-shärdade lagerytor och hålkål
- Fyra ventiler per cylinder, överliggande kamaxel.
- Cylinderlock av "cross-flow"-typ
- Gallerkylda gjutna kolvar i aluminiumlegering med tre kolvringar
- Transmissionsdrivning i bakkant

Motorupphängning

- Elastisk motorupphängning (tillval)

Smörjsystem

- Sjövattnenkyld rörljekylare
- Oljefilter av typen insattsfilter, enkel att byta ut, utan spill

Bränslesystem

- Common rail bränsleinsprutningssystem
- Kamaxeldriven bränslepump och insprutningspunkt
- Mikroprocessorbaserad styrenhet (EMS – Engine Management System)
- Enkelt bränslefilter av typ spin-on, med vattenseparator och vattenalarm

Insugnings- och avgassystem

- Mittplacerad tvåportsturbo med laddluftkylare
- Luftfilter med utbytbara insatser
- Våt avgaskrök (tillval)
- Förlust av sjövattnen alarm

Kylsystem

- Sjövattnenkyld rörvärmeväxlare
- Kylsystem förberett för varmvattenuttag
- Lättåtkomlig impellerpump baktill på motorn

Elsystem

- 24V med extra 12V/115A eller 24V/110A generator



Electronic Vessel Control (EVC)

- Integrerar motorn, elektronik och det unika utbudet av EVC-tillval, som till exempel Joystick Docking (tillgänglig för dubbel motorinstallation), Glass Cockpit med mera.

Backslag

- ZF-backslag, med elektronisk växling. Low speed som tillval
- Anslutningsatts för Twin disc tillgänglig

Måttuppgifter D8-550 med ZF286A

Ej för installation

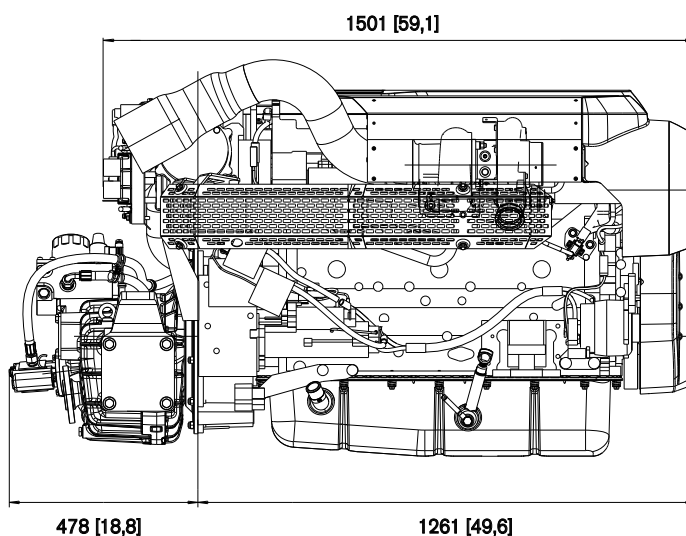
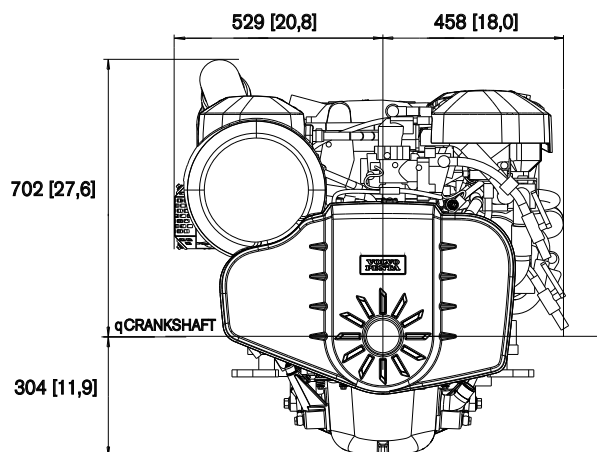

Mer information

För mer information om Volvo Penta motorer, EVC-tillval med mera, kontakta din Volvo Penta-återförsäljare eller besök www.volvopenta.com.



IOS



Android

Ladda ner vår Dealer Locator App för lokalisering av Volvo Penta-återförsäljare för din iPhone eller Android

VOLVO PENTA

AB Volvo Penta

SE-405 08 Göteborg, Sweden
www.volvopenta.com

Alla modeller, standardutrustning och tillbehör finns inte tillgängliga i alla länder. Alla specifikationer kan ändras utan föregående meddelande. Den illustrerade motorn kan avvika något från standardspecifikationen.